

Компактный и удобный дизайн обеспечивает гибкость и маневренность

Эффективная конструкция привода для максимальной мощности

Идеальная конфигурация для Ваших условий

Интеллектуальные вспомогательные системы для оптимизации работ



ERE 120/125/225

Электрический перевозчик палет (2000/2500 кг)

Благодаря сочетанию компактности и маневренности с комфортабельностью ERE идеально подходит для высокопроизводительных работ как при погрузке и разгрузке грузовых автомобилей, так и при транспортировке больших грузов и комплектации заказов.

Для адаптации под индивидуальные клиентские условия эксплуатации предусмотрена модульная система, позволяющая идеально приспособить ERE под конкретные требования. Это позволяет транспортировать товары быстро и эффективно.

Использование системы positionCONTROL (опция) обеспечивает дополнительное повышение производительности до 15%.

Наряду с производительностью, большое внимание уделяется эргономике, в частности, соответствию требованиям операторов. Для этого разработано множество вариантов

площадок оператора с инновационными системами управления.

Прочная конструкция тележки и широкая гамма дополнительного оборудования позволяет облегчить работу, повысить безопасность оператора и тележки и снизить вибрационное воздействие. Помимо амортизации платформы, здесь применяется демпфирующая подвеска привода ShockProtect для защиты от толчков и ударов.

Все это делает тележки ERE самыми эффективными в своем классе. Оптимизация тележки под конкретные задачи обеспечивает длительное время работы и максимальную производительность обработки при экономии электроэнергии до 33%. Пакеты дополнительного оборудования drivePLUS и driveBecoPLUS позволяют перевозить грузы еще быстрее и экономичнее.

ERE 120/125/225

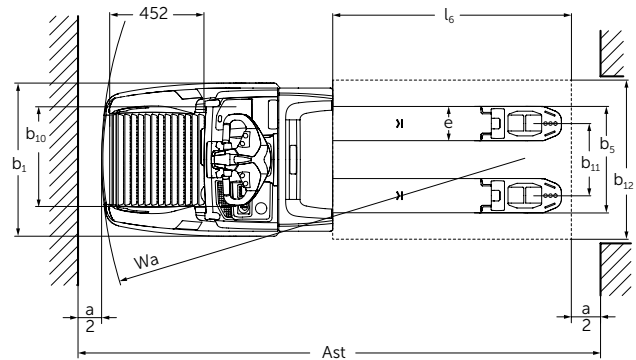
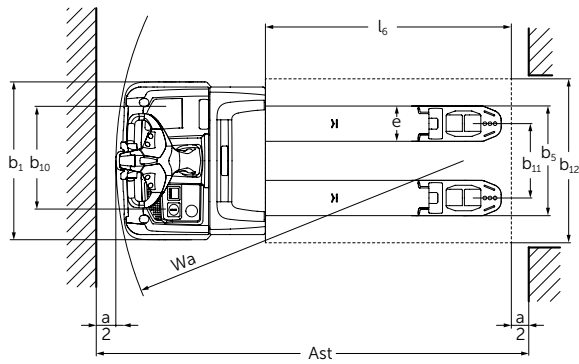
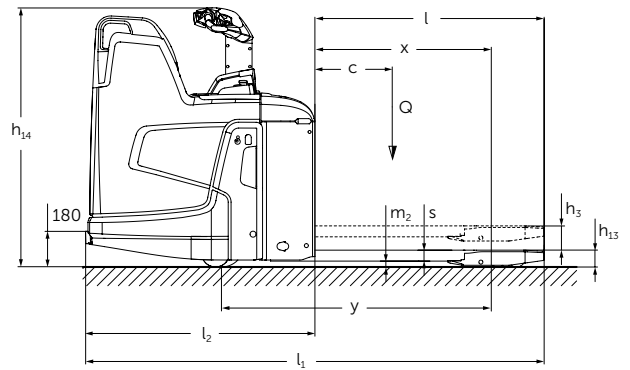
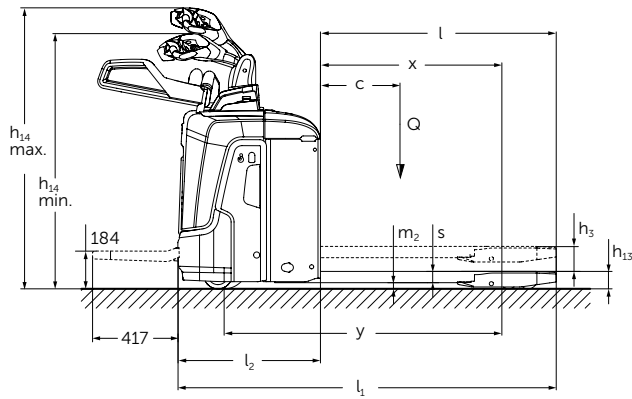

Технические характеристики по VDI 2198

Осн. характеристики	1.1	Производитель	Jungheinrich						
			ERE 120	ERE 125	ERE 225	ERE 225			
	1.2	Обозначение модели							
	1.3	Привод	электрический						
	1.4	Управление ручное, на ходу, стоя, сидя, комплектовщиком	рукоять управления						
	1.5	Грузоподъемность номинальная/груз	Q	T	2	2,5	2,5	2,5	
	1.6	Расстояние до центра тяжести груза	c	мм	600				
	1.8	Расстояние от оси пер. колес до рейки каретки	x	мм	908 ⁷⁾				
	1.9	Колесная база	y	мм	1378 / 1450 ²⁾⁷⁾				
Масса	2.1	Масса без аккумуляторной батареи			400 ¹⁾	404 ¹⁾	404 ¹⁾	404 ¹⁾	
	2.2	Нагрузка на ось с грузом передн./задн.			1825 / 795	2090 / 1126	2090 / 1126	2090 / 1126	
	2.3	Нагрузка на ось без груза передн./задн.			138 / 474	159 / 550	159 / 550	159 / 550	
Колеса/ходовая часть	3.1	Шины	Vulkollan/ПУ + кварц/Vulkollan						
	3.2	Размер шин, передние			Ø 230 x 65	Ø 230 x 77	Ø 230 x 77	Ø 230 x 77	
	3.3	Размер шин, задние			Ø 85 x 110 / Ø 85 x 85				
	3.4	Дополнительные колеса (размер)			Ø 140 x 57				
	3.5	Количество колес передних/задних (x = ведущие)			1x + 2/2 или 4				
	3.6	Ширина переднего моста	b ₁₀	мм	363				
	3.7	Ширина заднего моста	b ₁₁	мм	512				
Основные габаритные размеры	4.4	Высота подъема	h ₃		мм				
	4.9	Высота рукояти при движении мин./макс.	h ₁₄		мм				
	4.15	Высота опущенных вилок	h ₁₃		мм				
	4.19	Длина общая	l ₁		мм				
	4.19.1	Общая длина (удлинненный вариант)			мм				
	4.20	Длина без вилок	l ₂		мм				
	4.21	Общая ширина	b ₁ /b ₂		мм				
	4.22	Размеры вилок	s/e/l		мм				
	4.25	Расстояние между наружными сторонами вилок	b ₅		мм				
	4.32	Дорожный просвет в средней точке между осями	m ₂		мм				
	4.33	Ширина межстеллажного прохода, поддон 1000 x 1200, поперек	Ast		мм				
	4.34	Ширина межстеллажного прохода, поддон 800 x 1200, вдоль	Ast		мм				
	4.35	Радиус разворота	W _g		мм				
4.35.2	в режиме медленного хода			мм					
Технические характеристики	5.1	Скорость хода с грузом / без груза			8 / 9	9 / 9	9,5 / 12,5	9,5 / 14	
	5.2	Скорость подъема с грузом / без груза			0,04 / 0,04	0,05 / 0,07	0,05 / 0,07	0,05 / 0,07	
	5.3	Скорость опускания с грузом / без груза			0,05 / 0,04	0,05 / 0,05	0,05 / 0,05	0,05 / 0,05	
	5.8	Максимальный преодолеваемый подъем с грузом / без груза			%				
	5.10	Рабочая тормозная система			генераторный				
Электрооборудование	6.1	Ходовой двигатель, мощность S2 60 мин.			кВт	2,0	2,8	2,8	3,2
	6.2	Двигатель подъема, мощность S3 10%			кВт	2,2			
	6.3	Аккумуляторная батарея DIN 43531/35/36 A, B, C, нет			В				
	6.4	Напряжение батареи, номинальная емкость K5			В/Ач	24 / 250			
	6.5	Масса батареи			кг	230			
	6.6				кВт*ч/ч	0,43	0,4	0,35	0,39
	6.6				л/ч	0,2			
	6.7	Производительность			т/час	142	156	184	222
6.8	Расход электроэнергии при максимальной производительности			кВт*ч/ч	1,11	1,18	1,29	1,89	
Разное	8.4	Уровень шума на уровне головы оператора, EN 12 053			дБ(A)	63	63	64	67

¹⁾ боковое извлечение батареи: + 25 кг
²⁾ боковое извлечение батареи: +72 мм
³⁾ диагональ согласно VDI: + 205 мм
⁴⁾ диагональ согласно VDI: + 369 мм
⁵⁾ доступны другие размеры
⁶⁾ с компактной площадкой оператора: +357 мм
⁷⁾ с опущенными вилками: + 56 мм
⁸⁾ с откинутой площадкой оператора: + 416 мм
⁹⁾ с площадкой оператора L: + 478 мм
¹⁰⁾ с удлиненной площадкой оператора: +472 мм

Воспользуйтесь преимуществами



Компактная амортизированная площадка оператора с возможностью регулировки



Места для хранения и встроенное зарядное устройство

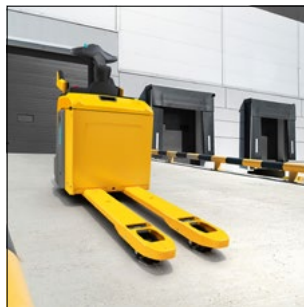

Использование на рампе



Фары

Идеальная конфигурация для Ваших условий

- Тележки – от самых простых до высокопроизводительных.
- Широкий выбор различных площадок для оператора.
- Несколько вариантов скорости для оптимального перемещения товаров: 6, 9, 12,5, 14 км/ч.
- Грузоподъемность от 2 до 2,5 т
- Механическое или электрическое рулевое управление, в зависимости от эксплуатационных требований.

Мощная, высокоэффективная конструкция привода для максимальной производительности

- Динамичный разгон и высокая максимальная скорость.
- Пакет оснащения drivePLUS обеспечивает дополнительное улучшение ходовых качеств, а также включает адаптивную систему curveCONTROL и индикатор веса груза.
- Предлагаемый в качестве опции пакет оснащения driveEcoPLUS для дополнительной экономии энергии.
- Электродинамическое торможение с рекуперацией энергии.

Интеллектуальные вспомогательные системы для упрощения рабочих операций

- Повышение производительности на 15% с опцией positionCONTROL: посредством заранее заданных значений высоты подъема сокращается время подъема и одновременно обеспечивается подъем паллеты одним движением.
- Оптимизация перевозки паллет благодаря опции palletCONTROL: Система распознает пустые рейсы и подстраивает под них параметры движения, а также показывает оператору правильное расположение поперечных паллет.

Безопасные и эргономичные решения

- Площадки для оператора в четырех различных исполнениях.
- Площадка с дополнительной амортизацией с удобной системой индивидуальной настройки.
- Опция – регулировка по высоте и настройка различных органов управления.
- Система curveCONTROL обеспечивает безопасную оптимальную скорость в поворотах.
- Практичные вещевые отсеки.
- Светоотражатели в стандартной комплектации для лучшей видимости.
- Встроенное светодиодное дневное освещение dayLED для лучшего обзора в плохо освещенных местах (опция).

- Защита оператора: Активная система защиты ног автоматически снижает скорость движения тележки.

Бесперебойное движение благодаря литий-ионным аккумуляторам.

- Высокая эксплуатационная готовность благодаря исключительно короткой продолжительности зарядки: Уже после 30-минутной подзарядки емкость батареи достигает 50%, а через 80 минут батарея заряжается на 100%.
- Не требуется смена батареи.
- Снижение расходов по сравнению со свинцово-кислотными аккумуляторными батареями благодаря увеличению срока службы и отсутствию необходимости в обслуживании.
- Не требуется помещение для зарядки и вентиляция.
- Наличие отдельного гнезда для удобной зарядки (опция)

Дополнительное оборудование

- Разнообразное дополнительное оборудование позволяет индивидуально оснастить тележку для любого варианта применения:
- Прочная, универсальная дуга (опция), например для установки сканера или терминала сбора данных.
 - Пакет для использования вне помещения
 - silentDRIVE для дополнительного снижения шума при работе.

ООО «ЮНГХАЙНРИХ подъемно-погрузочная техника»

Москва: +7 495 780 97 77
Санкт-Петербург: +7 812 600 13 00
Екатеринбург: +7 343 287 44 55
Новосибирск: +7 383 328 17 27
Нижний Новгород: +7 831 282 20 50
Краснодар: +7 861 204 07 89

e-mail: info@jungheinrich.ru
www.jungheinrich.ru

Сертифицированными являются немецкие заводы в Нордерштедте и Мосбурге. ISO 9001 ISO 14001

Подъемно-транспортные средства Jungheinrich отвечают европейским требованиям по безопасности.



JUNGHEINRICH
Machines. Ideas. Solutions.